

かみヒコーキ : ビーバースカウトの「へそひこーき」

① かみを2つにおいてひらき、まんなかにあわせておる

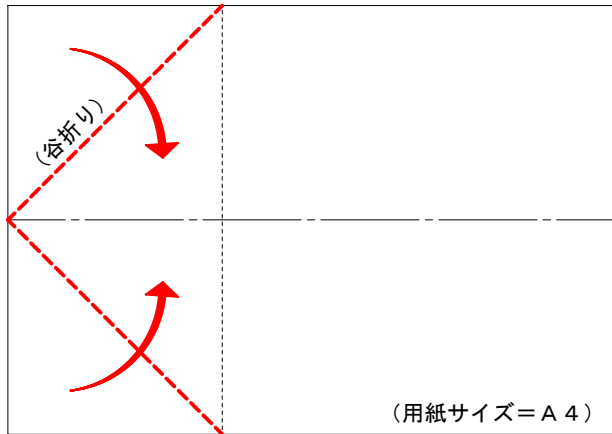

② かみのはしから3 cmのところにかどをあわせておる

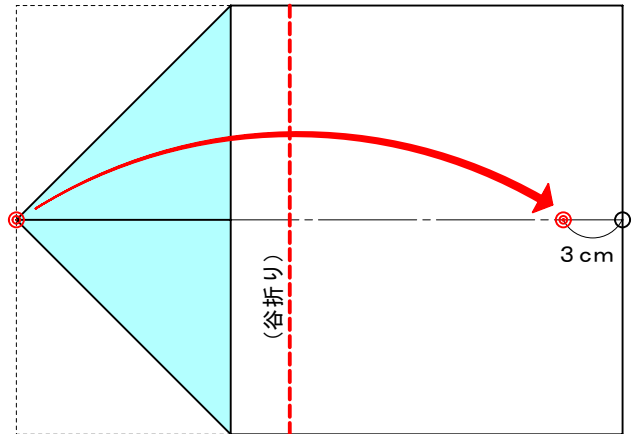

③ さらにまんなかにあわせて、やじるしのほうこうにおる

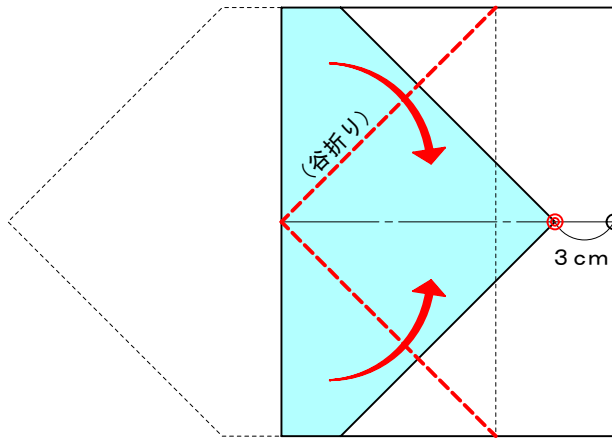

④ さんかく(あかいところ)をおりかえし、さきつぽを15mmおる

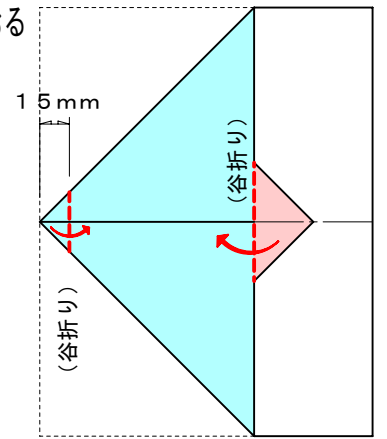

⑤ まんなかで、やまおりにする

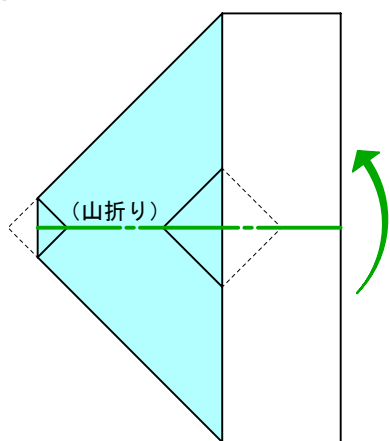

⑥ つばさをおる(はんたいも)

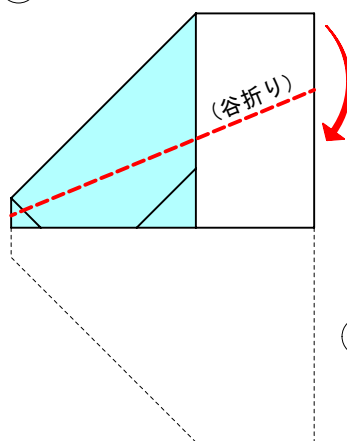

⑦ つばさをひらく

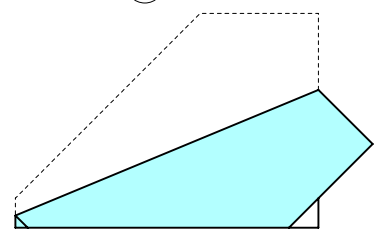

⑧ そうこうだをつけて(ちょうせいして)できあがり

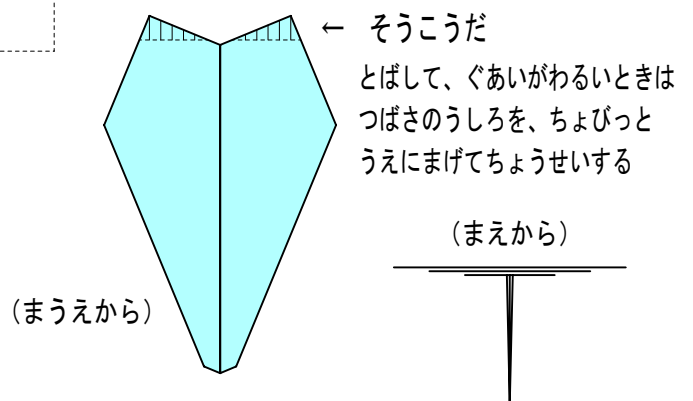

つばさに「なまえ」をかく